

Hexta slagbomen



> Snel open en dicht

> Makkelijk te bedienen

> Geschikt voor hoge verkeersintensiteit

Met een slagboom is het eenvoudig om de toegang tot uw terrein te reguleren. Onze slagbomen **openen snel** en **geruisloos**. Ze zijn **energiezuinig, onderhoudsvrij** en hebben een **lange levensduur**. Combineer de slagboom met een modern toegangscontrolesysteem om bezoekers automatisch te registreren, controleren en toegang te verlenen via een app.

De Hexta slagboom is leverbaar in meerdere uitvoeringen en **compleet naar uw wens** samen te stellen. De slagboom is geschikt voor **intensief gebruik**. Hij is ontworpen om tot wel 10 miljoen keer in actie te komen.

Goed om te weten

Slagboomarm

- ✓ De slagboomarm heeft een witte poedercoating (RAL 9010) en een rode reflecterende streep.
- ✓ Vanaf een lengte van 4 meter is de arm voorzien van een vaste of meegaande vangpaal als extra ondersteuning.
- ✓ De arm heeft een achthoekig aluminiumprofiel van 86 x 120 mm.

Slagboomkast

- ✓ De kast heeft standaard een geeloranje poedercoating (RAL 2000). Tegen een meerprijs is de kast ook in andere RAL-kleuren leverbaar.
- ✓ De kast is van aluminium en heeft een servicedeur.

Aandrijving

- ✓ De slagboom heeft een onderhoudsvrije torquemotor. Deze motor heeft geen eindschakelaars en slijpkoppeling nodig. Hierdoor wordt de slijtage en storingsgevoeligheid beperkt. De restwarmte van de motor voorkomt condensvorming in de kast. Dit beschermt de elektronica.

Besturing

- ✓ De slagboom is te openen met een toegangscontrolesysteem naar keuze. Kies voor traditionele oplossingen zoals een kaartlezer, toegangscode of detectielus. Of ga voor modern gemak en stuur de slagboom aan via Brivo en de bijbehorende app.
- ✓ De slagboom is ook te koppelen aan Eagle Eye videobewaking en camera's met ANPR Kentekenherkenning.

Optioneel

De slagboom is naar wens samen te stellen. Extra opties zijn bijvoorbeeld:

- ✓ Verkeerslichten voor verkeersregulatie.
- ✓ Een intercomsysteem in de toegangszuil.
- ✓ Een knikarm.
- ✓ Verlichting.
- ✓ Onderkruipbeveiliging.

Hexta slagbomen



Technische specificaties

	SB 300	SB 350	SB 400	SB 500	SB 600	SB 700	SB 800	SB 900	SB 1000
Maximale boomlengte (in mm)	3000	3500	4000	5000	6000	7000	8000	9000	10000
Open-sluittijd	2,2 sec.	2,2 sec.	4 sec.	4 sec.	4 sec.	6 sec.	6 sec.	8 sec.	9 sec.
Spanning	230 V	230 V	230 V	230 V	230 V	230 V	230 V	230 V	230 V
Verbruikt vermogen	25 W	25 W	30 W	30 W	25 W	17 W	17 W	30 W	30 W

Behuizing

	SB 300	SB 350	SB 400	SB 500	SB 600	SB 700	SB 800	SB 900	SB 1000
Breedte (in mm)	315	315	315	315	315	435	435	435	435
Diepte (in mm)	360	360	360	360	360	360	360	360	360
Hoogte (in mm)	915	915	915	915	915	1165	1165	1165	1165

SB 300 t/m 600

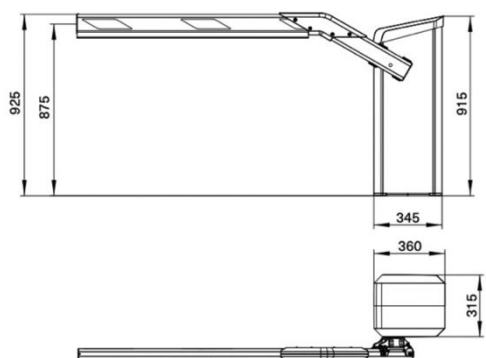

SB 700 t/m 1000

